



Svejs-indstiksværktøj

737/10

Art. nr. 58270010
GTIN 4018754034598
Model 737/10

Mærke. Svejs-indstiksværktøj Dimensioner 8 x 14 Værktøjshold. 9 x 12 L. 8mm

- Egenskaber.**
- Til påsvejsning af specialfremstillet værktøj
 - Til momentnøgler med holder til indstiksværktøjer
 - Gunmetal finish
 - For at undgå beskadigelser på grund af høje temperaturer må holdestift og fjeder først monteres efter svejsning af værktøjet
 - Vejledning medfølger
 - Materiale: 1.2208 - 31CRV3

Fordele.

bruneret

Teknisk tegning.

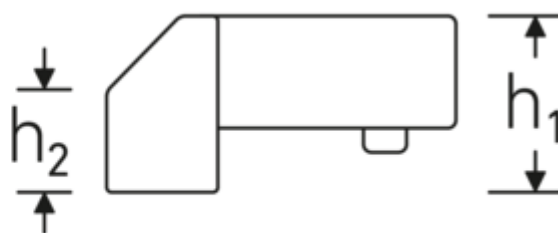
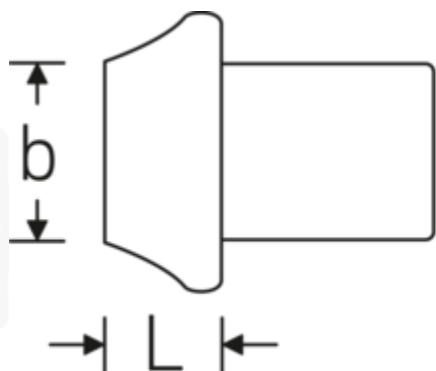

Tekniske attributter.

Størrelse værktøjsholder [indvendig firkant]	9 x 12 mm
Længde mm (L)	8 mm
Højde mm (h1)	14,5 mm
Svejsemaal h2xw i mm	8 x 14

Logistiske data.

Art. nr.	58270010
GTIN	4018754034598
Vægt (g)	35 g
Volym (förpackad, dm3)	0.096 dm3
Pakkestandard	1
WEEE/ElektroG	nicht ear-pflichtig
Toldtarif nr.	82041100
Oprindelsesland AWR	GERMANY
Oprindelsesregion	Nordrhein-Westfalen
Dybde mm (IFS)	71
Bredde mm (IFS)	27
Højde mm (IFS)	16
Vægt (brutto, kg)	0,035
Vægt PAP (kg)	0,000
Vægt PVC (kg)	0,003
Længde (pakket, mm)	120
Bredde (pakket, mm)	40
Højde (pakket, mm)	20

GTIN-kode.



Tilbehør (til).



18200001
Værktøjsholder



STAHLWILLE Eduard Wille GmbH

Lindenallee 27 · 42349 Wuppertal · Tyskland · Tlf.: +49 202 4791-0

info@stahlwille.de · www.stahlwille.com

© STAHLWILLE Eduard Wille GmbH, Wuppertal