

Adapter, metrisch

447



Art.-Nr. 02181013

GTIN 4018754141012

Modell 447 13



Bezeichnung. Adapter 13mm Innenvierkant 3/8"

Eigenschaften.

- Doppelsechskant mit AS-Drive-Profil
- HPQ® Hochleistungsstahl, brüniert

Technologien und Leistungsmerkmale.



High Performance Quality (HPQ®)

Unser HPQ® Werkzeug besteht aus verschleißfestem Hochleistungsstahl, ist dennoch dünnwandig und leicht. Es hält hohen Drehmomenten stand und ist ideal für Arbeiten in beengten Platzverhältnissen, wie bspw. an Turbinen.

Technische Zeichnung.

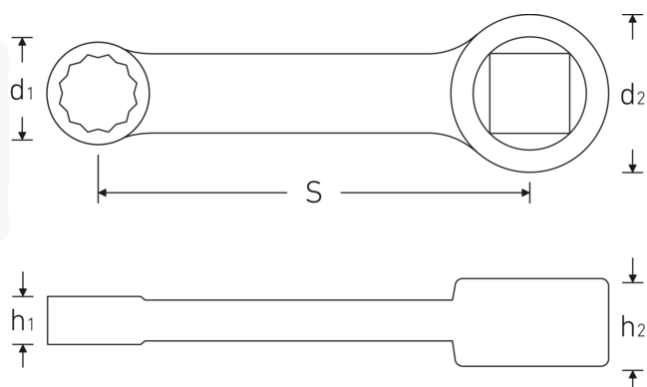

Technische Attribute.

Schlüsselweite [mm]	13 mm
Höhe mm (h1)	9,2 mm
Höhe mm (h2)	11 mm
d1	19,3 mm
d2	19 mm
Innenvierkant [zoll]	3/8 "
Legierung	HPQ® Hochleistungsstahl, brüniert
S	50,8 mm
Hand-/ Maschinenbetätigung	für Handbetätigung

Logistikdaten.

Art.-Nr.	02181013
GTIN	4018754141012
Gewicht (g)	55 g
Volumen (verpackt, dm3)	0.0378 dm3
Packnorm	1
WEEE/ElektroG	nicht ear-pflichtig
Zolltarifnr.	82042000
Ursprungsland AWR	GERMANY
Ursprungsregion	Nordrhein-Westfalen
Tiefe mm (IFS)	70
Breite mm (IFS)	19
Höhe mm (IFS)	11
Gewicht (brutto, kg)	0,060
Gewicht PAP (kg)	0,000
Gewicht PVC (kg)	0,002
Länge (verpackt, mm)	105
Breite (verpackt, mm)	30
Höhe (verpackt, mm)	12

GTIN-Code.



Bilder.

DAS RICHTIGE ANZIEHDREHMOMENT ERREICHEN auch bei Einsatz von Steckwerkzeugen mit veränderten Stichmaßen.

Die Antriebs- und Drehmomenteigenschaften bei einem von Standard 1/2 Zoll (Standard 13 mm) abweichen muss für eine
angepasste Drehmomentmessung durch geeignete Antriebs- und Steckwerkzeuge sichergestellt werden.

Achtung! Die Antriebs- und Drehmomenteigenschaften sind bei Verwendung von Steckwerkzeugen mit veränderten Stichmaßen
für die Berechnung des
Antriebs- und Drehmoments zu berücksichtigen. Bei unrichtigen Drehmomenten können Schäden an den Bauteilen
entstehen. Die Drehmomentmessung muss nach dem Antriebs- und Drehmomenten der Bauteile durchgeführt werden.

$$M_{\text{eff}} = \frac{M_{\text{nom}} \cdot L_{\text{eff}}}{L_{\text{nom}}} \quad \left[\frac{\text{Nm} \cdot \text{mm}}{\text{mm}} \right]$$

$$M_{\text{eff}} = \frac{M_{\text{nom}} \cdot L_{\text{eff}}}{L_{\text{nom}}} \quad \left[\frac{\text{Nm} \cdot \text{mm}}{\text{mm}} \right]$$





STAHLWILLE Eduard Wille GmbH

Lindenallee 27 · 42349 Wuppertal · Deutschland · Tel.: +49 202 4791-0 · Fax: +49 202 4791-393

info@stahlwille.de · www.stahlwille.com

© STAHLWILLE Eduard Wille GmbH, Wuppertal