

Einmaulschlüssel verstellbar, metrisch

4025

Art.-Nr. 40250104

GTIN 4018754299492

Modell 4025 4



Bezeichnung.

Einmaulschlüssel verstellbar max.SW 13mm L.115mm

Eigenschaften.

- Einstellschraube rechtsgängig
- Maulstellung 22,5°
- Chrome Alloy Steel, verchromt
- DIN 3117 / ISO 6787 Form B / ASME B107.100



Technische Zeichnung.

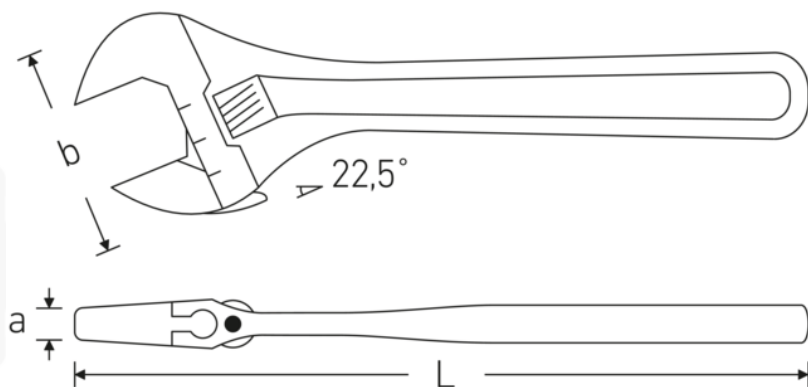

Technische Attribute.

Gr.	4
Schlüsselweite max.	13 mm
Länge mm (L)	115 mm
Breite mm (b)	35 mm
a	9,5 mm
DIN	DIN 3117 / ISO 6787 Form B
Legierung	Chrom-Vanadium- Stahl
Oberfläche	verchromt

Logistikdaten.

Art.-Nr.	40250104
GTIN	4018754299492
Gewicht (g)	52 g
Volumen (verpackt, dm ³)	0.173394 dm ³
Packnorm	5
WEEE/ElektroG	nicht ear-pflichtig
Zolltarifnr.	82041200
Ursprungsland AWR	SPAIN
Ursprungsregion	Ausländischer Ursprung
Tiefe mm (IFS)	115
Breite mm (IFS)	32
Höhe mm (IFS)	9
Gewicht (brutto, kg)	0,275
Gewicht PAP (kg)	0,000
Gewicht PVC (kg)	0,007
Länge (verpackt, mm)	117
Breite (verpackt, mm)	38
Höhe (verpackt, mm)	39

GTIN-Code.



STAHLWILLE Eduard Wille GmbH

Lindenallee 27 · 42349 Wuppertal · Deutschland · Tel.: +49 202 4791-0 · Fax: +49 202 4791-393

info@stahlwille.de · www.stahlwille.com

© STAHLWILLE Eduard Wille GmbH, Wuppertal