

Drehmomentschlüssel Service MANOSKOP® (N·m)

730 Quick



Art.-Nr. 50184004
GTIN 4018754292660
Modell 730/4 QUICK



Bezeichnung.

Drehmomentschlüssel MANOSKOP® 730 Quick 8-40N·m 9 x 12 mm L. 223mm

Eigenschaften.

- auslösend mit Doppel-Stopp-Signal
- kein Rücksetzen auf „0“ erforderlich
- das Messelement wird nur beim Anziehvorgang belastet
- Aufnahme für austauschbare Einsteckwerkzeuge
- mit QuickRelease-Sicherheitsverriegelung
- Blitzeinstellung durch leicht zu betätigenden Klemmhebel im Griff
- abrutschsicheres Verstellelement mit Daumenmulde für schnelles Einstellen des Drehmoments
- pfeilförmige Zeiger
- Linksanzug durch das Umdrehen der Einsteckwerkzeuge
- Auslösemechanismus unempfindlich gegenüber Weiter- und Gegenbelastung (max. bis zur Messbereichsgrenze des Drehmomentschlüssels)
- optimal kalibrieren mit den perfectControl® Kalibrieranlagen Nr. 7794 oder den Kalibrieranlagen Nr. 7706, 7791
- einfache Justierung von außen über 2 Justierschrauben ohne Demontage
- mit 2-Komponenten-Griff
- Kalibrierschein gemäß DIN EN ISO 6789-2:2017
- **Anzeigeabweichung ± 4 %**



Produkthighlights.



Blitzschnelle Einstellung.

Die einfache und schnelle Einstellung des Drehmoments erfolgt durch ein leicht zu betätigendes Klemmhebel im Griff. Die Skala lässt sich mit einem ergonomisch geformten, abrutschsicheren Verstellelement mit Daumenmulde schnell und sicher verschieben.



Justieren ohne Demontage.

Die mechanischen STAHLWILLE Drehmomentschlüssel verfügen über 2 Einstellpunkte für den oberen und unteren Wert, was eine einfache Justierung von außen ermöglicht, ohne dass eine Demontage des Werkzeugs erforderlich ist.

Technologien und Leistungsmerkmale.



QuickRelease

Die QuickRelease-Sicherheitsverriegelung verhindert ungewolltes Lösen von Einsteckwerkzeugen. Diese rasten sicher ein und werden für einen schnellen Werkzeugwechsel erst auf Knopfdruck wieder freigegeben.

Technische Zeichnung.

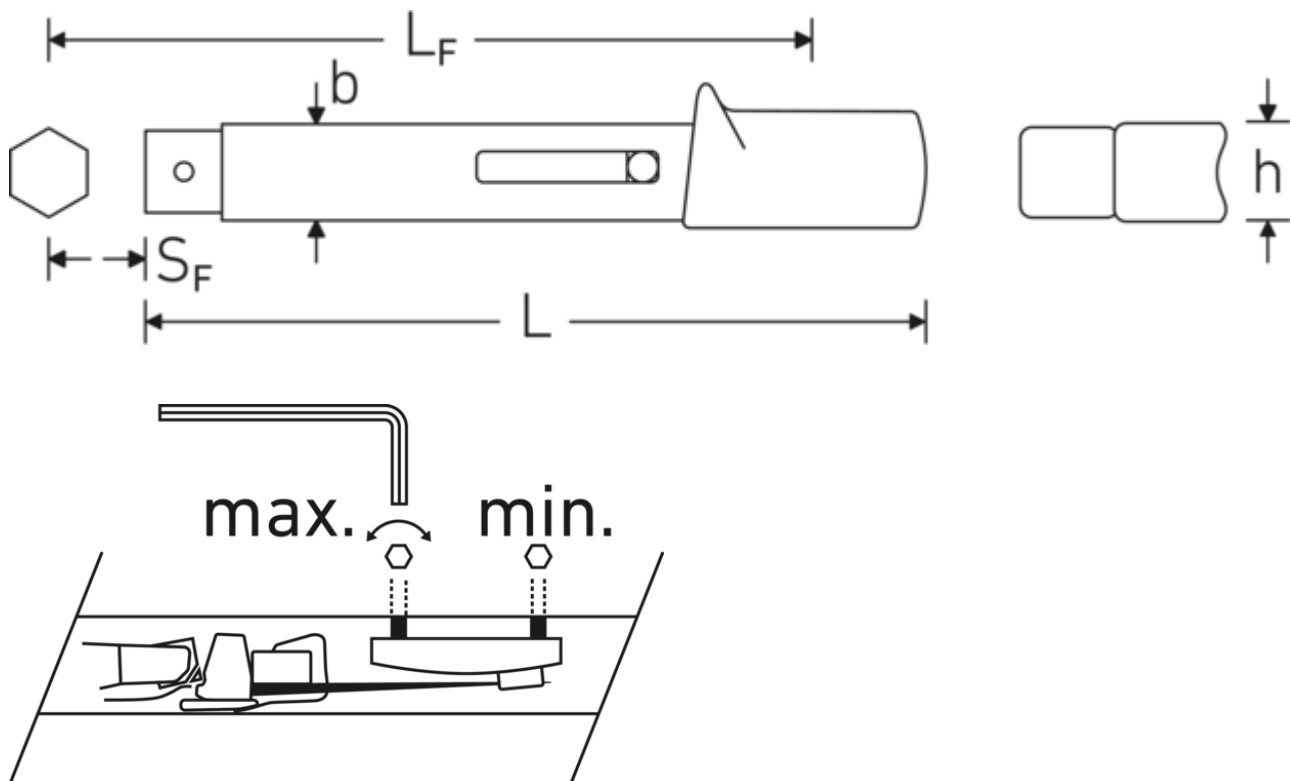

Technische Attribute.

Gr.	4
Anzeigeabweichung	$\pm 4 \%$
Größe Wkz.-Aufnahme [Innenvierkant]	9 x 12 mm
Messbereich N·m	8-40 N·m
Skaleneinteilung N·m	1 N·m
Länge mm (L)	223 mm
Breite mm (b)	27,5 mm
Höhe mm (h)	23,6 mm
LF	200,8 mm
SF	17,5 mm

Logistikdaten.

Art.-Nr.	50184004
GTIN	4018754292660
Gewicht (g)	395 g
Volumen (verpackt, dm ³)	0.7865 dm ³
Packnorm	1
WEEE/ElektroG	nicht ear-pflichtig
Zolltarifnr.	82041100
Ursprungsland AWR	GERMANY
Ursprungsregion	Nordrhein-Westfalen
Tiefe mm (IFS)	260
Breite mm (IFS)	55
Höhe mm (IFS)	55
Gewicht (brutto, kg)	0,474
Gewicht PAP (kg)	0,000
Gewicht PVC (kg)	0,062
Länge (verpackt, mm)	260
Breite (verpackt, mm)	55
Höhe (verpackt, mm)	55

GTIN-Code.



Zubehör.



58253004
QR-Einsteckknarre

Ersatzteil(e), Ersatzteil(e) für.



92057436
Griff

STAHLWILLE Eduard Wille GmbH

Lindenallee 27 · 42349 Wuppertal · Deutschland · Tel.: +49 202 4791-0 · Fax: +49 202 4791-393

info@stahlwille.de · www.stahlwille.com

© STAHLWILLE Eduard Wille GmbH, Wuppertal