

## Einmaulschlüssel verstellbar, metrisch

4025

Art.-Nr. 40250118

GTIN 4018754299553

Modell 4025 18



### Bezeichnung.

Einmaulschlüssel verstellbar max.SW 53mm L.462mm

### Eigenschaften.

- Einstellschraube rechtsgängig
- Maulstellung 22,5°
- Chrome Alloy Steel, verchromt
- DIN 3117 / ISO 6787 Form B / ASME B107.100



### Technische Zeichnung.

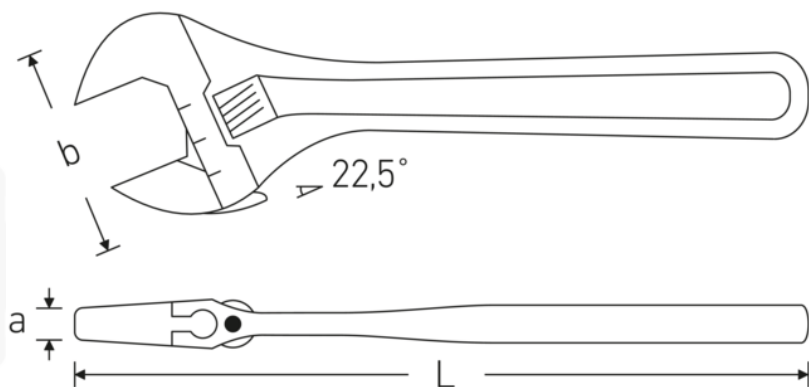

## Technische Attribute.

Gr.	18
Schlüsselweite max.	53 mm
Länge mm (L)	462 mm
Breite mm (b)	124 mm
a	30 mm
DIN	DIN 3117 / ISO 6787 Form B
Legierung	Chrom-Vanadium- Stahl
Oberfläche	verchromt

## Logistikdaten.

Art.-Nr.	40250118
GTIN	4018754299553
Gewicht (g)	2040 g
Volumen (verpackt, dm <sup>3</sup> )	1.729211 dm <sup>3</sup>
Packnorm	1
WEEE/ElektroG	nicht ear-pflichtig
Zolltarifnr.	82041200
Ursprungsland AWR	SPAIN
Ursprungsregion	Ausländischer Ursprung
Tiefe mm (IFS)	460
Breite mm (IFS)	120
Höhe mm (IFS)	30
Gewicht (brutto, kg)	1,950
Gewicht PAP (kg)	0,000
Gewicht PVC (kg)	0,020
Länge (verpackt, mm)	461
Breite (verpackt, mm)	121
Höhe (verpackt, mm)	31

## GTIN-Code.



**STAHLWILLE Eduard Wille GmbH**

Lindenallee 27 · 42349 Wuppertal · Deutschland · Tel.: +49 202 4791-0 · Fax: +49 202 4791-393

info@stahlwille.de · www.stahlwille.com

© STAHLWILLE Eduard Wille GmbH, Wuppertal