

## Einmaulschlüssel verstellbar, metrisch

4025

Art.-Nr. 40250108

GTIN 4018754299515

Modell 4025 8



### Bezeichnung.

Einmaulschlüssel verstellbar max.SW 30mm L.207mm

### Eigenschaften.

- Einstellschraube rechtsgängig
- Maulstellung 22,5°
- Chrome Alloy Steel, verchromt
- DIN 3117 / ISO 6787 Form B / ASME B107.100



### Technische Zeichnung.

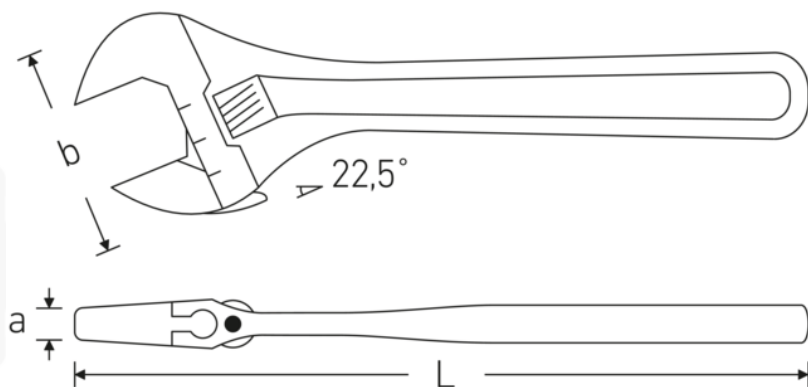

## Technische Attribute.

Gr.	8
Schlüsselweite max.	30 mm
Länge mm (L)	207 mm
Breite mm (b)	62 mm
a	14 mm
DIN	DIN 3117 / ISO 6787 Form B
Legierung	Chrom-Vanadium- Stahl
Oberfläche	verchromt

## Logistikdaten.

Art.-Nr.	40250108
GTIN	4018754299515
Gewicht (g)	310 g
Volumen (verpackt, dm <sup>3</sup> )	0.756 dm <sup>3</sup>
Packnorm	5
WEEE/ElektroG	nicht ear-pflichtig
Zolltarifnr.	82041200
Ursprungsland AWR	SPAIN
Ursprungsregion	Ausländischer Ursprung
Tiefe mm (IFS)	205
Breite mm (IFS)	58
Höhe mm (IFS)	13
Gewicht (brutto, kg)	1,330
Gewicht PAP (kg)	0,000
Gewicht PVC (kg)	0,010
Länge (verpackt, mm)	210
Breite (verpackt, mm)	60
Höhe (verpackt, mm)	60

## GTIN-Code.



**STAHLWILLE Eduard Wille GmbH**

Lindenallee 27 · 42349 Wuppertal · Deutschland · Tel.: +49 202 4791-0 · Fax: +49 202 4791-393

info@stahlwille.de · www.stahlwille.com

© STAHLWILLE Eduard Wille GmbH, Wuppertal