

## Einmaulschlüssel verstellbar, metrisch

4025

Art.-Nr. 40250112

GTIN 4018754299539

Modell 4025 12



### Bezeichnung.

Einmaulschlüssel verstellbar max.SW 39mm L.311mm

### Eigenschaften.

- Einstellschraube rechtsgängig
- Maulstellung 22,5°
- Chrome Alloy Steel, verchromt
- DIN 3117 / ISO 6787 Form B / ASME B107.100



### Technische Zeichnung.

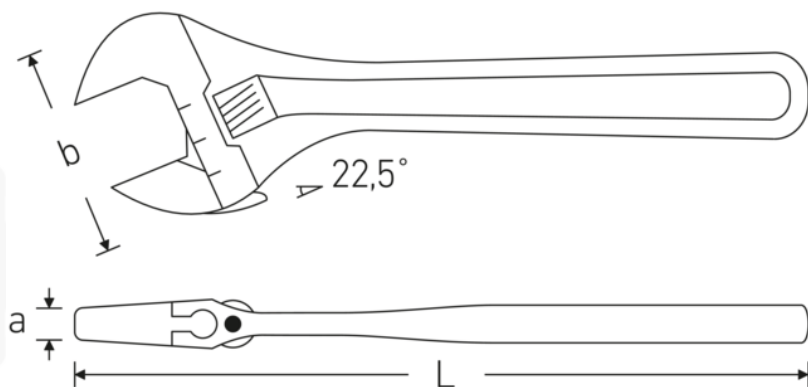

## Technische Attribute.

Gr.	12
Schlüsselweite max.	39 mm
Länge mm (L)	311 mm
Breite mm (b)	84 mm
a	19 mm
DIN	DIN 3117 / ISO 6787 Form B
Legierung	Chrom-Vanadium- Stahl
Oberfläche	verchromt

## Logistikdaten.

Art.-Nr.	40250112
GTIN	4018754299539
Gewicht (g)	805 g
Volumen (verpackt, dm <sup>3</sup> )	2.024 dm <sup>3</sup>
Packnorm	5
WEEE/ElektroG	nicht ear-pflichtig
Zolltarifnr.	82041200
Ursprungsland AWR	SPAIN
Ursprungsregion	Ausländischer Ursprung
Tiefe mm (IFS)	310
Breite mm (IFS)	82
Höhe mm (IFS)	19
Gewicht (brutto, kg)	3,600
Gewicht PAP (kg)	0,000
Gewicht PVC (kg)	0,016
Länge (verpackt, mm)	320
Breite (verpackt, mm)	115
Höhe (verpackt, mm)	55

## GTIN-Code.



**STAHLWILLE Eduard Wille GmbH**

Lindenallee 27 · 42349 Wuppertal · Deutschland · Tel.: +49 202 4791-0 · Fax: +49 202 4791-393

info@stahlwille.de · www.stahlwille.com

© STAHLWILLE Eduard Wille GmbH, Wuppertal