

Einmaulschlüssel verstellbar, metrisch

4025

Art.-Nr. 40250106

GTIN 4018754299508

Modell 4025 6



Bezeichnung.

Einmaulschlüssel verstellbar max.SW 24mm L.161mm

Eigenschaften.

- Einstellschraube rechtsgängig
- Maulstellung 22,5°
- Chrome Alloy Steel, verchromt
- DIN 3117 / ISO 6787 Form B / ASME B107.100



Technische Zeichnung.

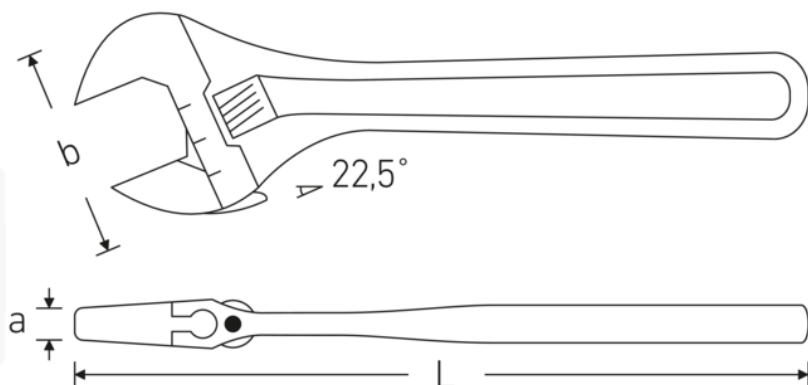

Technische Attribute.

Gr.	6
Schlüsselweite max.	24 mm
Länge mm (L)	161 mm
Breite mm (b)	50 mm
a	10,8 mm
DIN	DIN 3117 / ISO 6787 Form B
Legierung	Chrom-Vanadium- Stahl
Oberfläche	verchromt

Logistikdaten.

Art.-Nr.	40250106
GTIN	4018754299508
Gewicht (g)	155 g
Volumen (verpackt, dm ³)	0.421029 dm ³
Packnorm	5
WEEE/ElektroG	nicht ear-pflichtig
Zolltarifnr.	82041200
Ursprungsland AWR	SPAIN
Ursprungsregion	Ausländischer Ursprung
Tiefe mm (IFS)	160
Breite mm (IFS)	48
Höhe mm (IFS)	11
Gewicht (brutto, kg)	0,650
Gewicht PAP (kg)	0,000
Gewicht PVC (kg)	0,009
Länge (verpackt, mm)	163
Breite (verpackt, mm)	63
Höhe (verpackt, mm)	41

GTIN-Code.



STAHLWILLE Eduard Wille GmbH

Lindenallee 27 · 42349 Wuppertal · Deutschland · Tel.: +49 202 4791-0 · Fax: +49 202 4791-393

info@stahlwille.de · www.stahlwille.com

© STAHLWILLE Eduard Wille GmbH, Wuppertal