

Einmaulschlüssel verstellbar, metrisch

4025

Art.-Nr. 40250110

GTIN 4018754299522

Modell 4025 10



Bezeichnung.

Einmaulschlüssel verstellbar max.SW 34mm L.259mm

Eigenschaften.

- Einstellschraube rechtsgängig
- Maulstellung 22,5°
- Chrome Alloy Steel, verchromt
- DIN 3117 / ISO 6787 Form B / ASME B107.100



Technische Zeichnung.

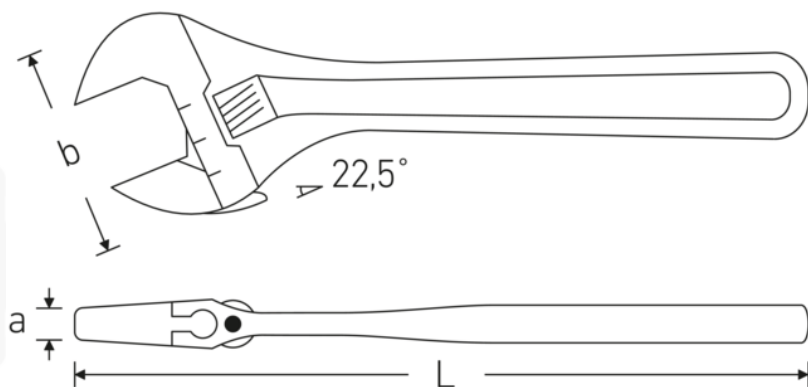

Technische Attribute.

Gr.	10
Schlüsselweite max.	34 mm
Länge mm (L)	259 mm
Breite mm (b)	74 mm
a	15,8 mm
DIN	DIN 3117 / ISO 6787 Form B
Legierung	Chrom-Vanadium- Stahl
Oberfläche	verchromt

Logistikdaten.

Art.-Nr.	40250110
GTIN	4018754299522
Gewicht (g)	490 g
Volumen (verpackt, dm ³)	1.5568 dm ³
Packnorm	5
WEEE/ElektroG	nicht ear-pflichtig
Zolltarifnr.	82041200
Ursprungsland AWR	SPAIN
Ursprungsregion	Ausländischer Ursprung
Tiefe mm (IFS)	256
Breite mm (IFS)	70
Höhe mm (IFS)	16
Gewicht (brutto, kg)	2,100
Gewicht PAP (kg)	0,000
Gewicht PVC (kg)	0,013
Länge (verpackt, mm)	278
Breite (verpackt, mm)	80
Höhe (verpackt, mm)	70

GTIN-Code.



STAHLWILLE Eduard Wille GmbH

Lindenallee 27 · 42349 Wuppertal · Deutschland · Tel.: +49 202 4791-0 · Fax: +49 202 4791-393

info@stahlwille.de · www.stahlwille.com

© STAHLWILLE Eduard Wille GmbH, Wuppertal