



## Anschweiß-Einsteckwerkzeug

737/100

Art.-Nr. 58270100

GTIN 4018754239740

Modell 737/100

### Bezeichnung.

Anschweiß-Einsteckwerkzeug Maße 15 x 50 Wkz.Aufn.22 x 28 L.24mm

### Eigenschaften.

- zum Anschweißen von individuell gefertigten Schraubwerkzeugen
- für Drehmomentschlüssel mit Vierkantaufnahme
- brüniert
- um Beschädigungen durch hohe Temperaturen zu vermeiden, werden Haltestift, Feder und Auflagescheibe erst nach dem Anschweißen des Werkzeugs montiert
- eine Anleitung wird mitgeliefert
- Material: 1.2208 - 31CRV3

### Technische Zeichnung.

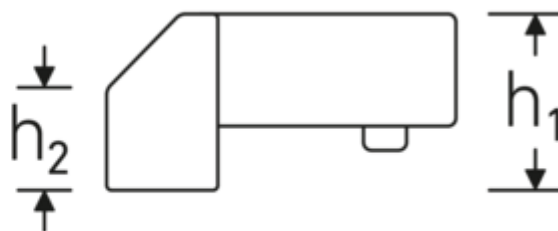
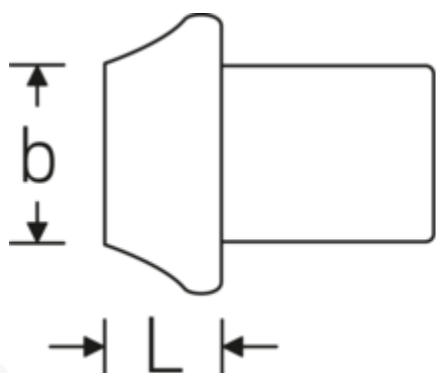

### Technische Attribute.

Größe Wkz.-Aufnahme [Innenvierkant]	22 x 28 mm
Länge mm (L)	24 mm

### Logistikdaten.

Art.-Nr.	58270100
GTIN	4018754239740
Gewicht (g)	483 g

Höhe mm (h1) 32 mm  
Anschweißmaße h2xb in mm 15 x 50

Volumen (verpackt, dm3) 0.2205 dm3  
Packnorm 1  
WEEE/ElektroG nicht ear-pflichtig  
Zolltarifnr. 82041100  
Ursprungsland AWR GERMANY  
Ursprungsregion Nordrhein-Westfalen  
Tiefe mm (IFS) 65  
Breite mm (IFS) 60  
Höhe mm (IFS) 33  
Gewicht (brutto, kg) 0,490  
Gewicht PAP (kg) 0,000  
Gewicht PVC (kg) 0,004  
Länge (verpackt, mm) 105  
Breite (verpackt, mm) 60  
Höhe (verpackt, mm) 35

## GTIN-Code.



**STAHLWILLE Eduard Wille GmbH**

Lindenallee 27 · 42349 Wuppertal · Deutschland · Tel.: +49 202 4791-0 · Fax: +49 202 4791-393

info@stahlwille.de · www.stahlwille.com

© STAHLWILLE Eduard Wille GmbH, Wuppertal