



## Ventajas.

Comprobador electrónico de taller para verificar y ajustar llaves dinamométricas tanto de lectura directa como de disparo.

Medición en el amplio rango de par de apriete de hasta 1.100 N·m.

Los adaptadores cuadrados intercambiables del bloque de montaje permiten un uso flexible con tamaños de cuadrado estándar.

Comprobaciones sencillas, rápidas y fiables de llaves dinamométricas para garantizar la calidad en la producción.

El intercambio sencillo de los transductores permite adaptarlo rápidamente a diferentes tareas de medición y requisitos de comprobación específicos.



## Productos destacados.



PRODUCT IMAGE  
IN PROGRESS

### Instalación flexible.

Ya sea montado horizontal o verticalmente, los puntos de montaje bien diseñados, el diseño compacto y la pantalla giratoria permiten un posicionamiento flexible en cualquier lugar del taller.



PRODUCT IMAGE  
IN PROGRESS

### Solución de accionamiento personalizada.

Hasta 4 adaptadores de cuadradillo incluidos en el bloque de montaje del dispositivo, al alcance de la mano, para permitir un uso flexible con tamaños de accionamiento de cuadradillo estándar.



PRODUCT IMAGE  
IN PROGRESS

### Sistema de medición adaptativo.

Nuestro SENSOTORK® 7707W cuenta con transductores fácilmente intercambiables. Esto le permite adaptarse a las necesidades de medición individuales.



### Resistencia a las fuerzas transversales.

El alto nivel de precisión se logra mediante transductores planos y una tecnología especial para el procesamiento inmediato de datos directamente en el transductor. Gracias al amplificador de medición integrado, el dispositivo de comprobación es resistente a los momentos de flexión y las fuerzas transversales.

## Tecnologías y prestaciones.



### QuickRelease

El bloqueo de seguridad QuickRelease le ayuda a montar y cambiar rápidamente los transductores. Los sensores se bloquean en el adaptador del sistema de calibración y solo se desbloquean de nuevo pulsando un botón.



### DIN EN ISO 6789-2

Nuestras llaves dinamométricas y destornilladores se calibran profesionalmente según la norma DIN EN ISO 6789-2 y se suministran con el correspondiente certificado de calibración. Además, calibramos las llaves dinamométricas y de ángulo de giro según la norma VDI 2648-2. De este modo garantizamos la precisión y la trazabilidad de nuestras herramientas.

## Dibujo técnico.

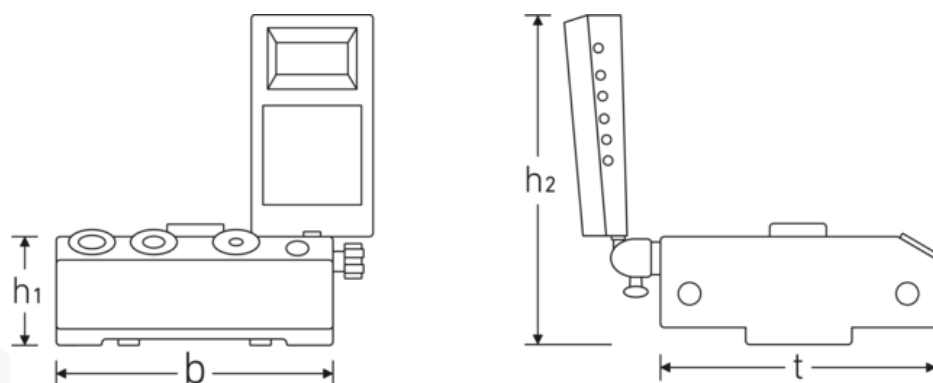

## Atributos técnicos.

|                               |             |
|-------------------------------|-------------|
| Rango de medición N·m         | 25-1100 N·m |
| Casquillo cuadrado [pulgadas] | 3/4 "       |

## Datos logísticos.

|                      |     |
|----------------------|-----|
| Profundidad mm (IFS) | 420 |
| Anchura mm (IFS)     | 333 |
| Altura mm (IFS)      | 165 |

|                       |         |                                   |                     |
|-----------------------|---------|-----------------------------------|---------------------|
| <b>Anchura mm (b)</b> | 180 mm  | <b>RAEE/Ley eléctrica</b>         | Kleingeräte B2C     |
| <b>Peso con caja</b>  | 11000 g | <b>Longitud (embalado, mm)</b>    | 420                 |
| <b>Altura mm (h1)</b> | 79 mm   | <b>Anchura (embalado, mm)</b>     | 333                 |
| <b>Altura mm (h2)</b> | 215 mm  | <b>Altura (embalado, mm)</b>      | 165                 |
| <b>Modelo N.º</b>     | 7707-3W | <b>Volumen (empaquetado, dm3)</b> | 23.0769 dm3         |
| <b>t</b>              | 180 mm  | <b>Núm. art.</b>                  | 96521082            |
|                       |         | <b>Peso (bruto, kg)</b>           | 10,755              |
|                       |         | <b>Peso PAP (kg)</b>              | 0,198               |
|                       |         | <b>Peso PVC (kg)</b>              | 0,000               |
|                       |         | <b>GTIN</b>                       | 4018754181155       |
|                       |         | <b>País de origen AWR</b>         | GERMANY             |
|                       |         | <b>Región de origen</b>           | Nordrhein-Westfalen |
|                       |         | <b>Arancel de aduanas núm.</b>    | 90318080            |
|                       |         | <b>Norma de embalaje</b>          | 1                   |
|                       |         | <b>Peso (g)</b>                   | 7495 g              |

## Lista de piezas.



81320002  
Caja de plástico



52110056  
Fuente de alimentación



52110052  
Cables espirales



52110051  
Cables de clavija



52100059  
Transductor en caja



52100058  
Transductor en caja



52100051  
Cuerpo de registro



52100050  
Dispositivo de visualización para la visualización del par

## Variantes.

| Núm. art. | Modelo N.º (ERP) | Designación  | GTIN          |
|-----------|------------------|--|---------------|
| 96521086  | 7707-1-3W        | Equipo de prueba de taller electrónico<br>SENSOTORK A. de medición0,2-10N·m<br>Casquillo cuadrado 1/4" | 4018754241958 |

|          |           |  |               |
|----------|-----------|--|---------------|
| 96521085 | 7707-1-2W | Equipo de prueba de taller electrónico<br>SENSOTORK A. de medición0,2-10N·m<br>Casquillo cuadrado 1/4"     | 4018754241941 |
| 96521080 | 7707N-1W  | Equipo de prueba de taller electrónico<br>SENSOTORK A. de medición0,4-20N·m<br>Casquillo cuadrado 1/4"     | 4018754181148 |
| 96521072 | 7707-2W   | Equipo de prueba de taller electrónico<br>SENSOTORK A. de medición2-100N·m<br>Casquillo cuadrado 3/8"      | 4018754155781 |
| 96521083 | 7707-2-1W | Equipo de prueba de taller electrónico<br>SENSOTORK A. de medición4-200N·m<br>Casquillo cuadrado 1/2"      | 4018754181162 |
| 96521084 | 7707-2-2W | Equipo de prueba de taller electrónico<br>SENSOTORK A. de medición8-400N·m<br>Casquillo cuadrado 3/4"      | 4018754181179 |
| 96521082 | 7707N-3W  | Equipo de prueba de taller electrónico<br>SENSOTORK A. de<br>medición25-1100N·m Casquillo<br>cuadrado 3/4" | 4018754181155 |

## Código GTIN.



**STAHLWILLE Eduard Wille GmbH**

Lindenallee 27 · 42349 Wuppertal · Alemania · Tel.: +49 202 4791-0

info@stahlwille.de · www.stahlwille.com

© STAHLWILLE Eduard Wille GmbH, Wuppertal