



Carro portaherramientas 93

93/6

Núm. art. **81200156**
GTIN **4018754333097**
Modelo **TTS 93/6 B**



Designación.

Carro portaherramientas 93/6 6 Tiroir 481 x 877 x 1000 mm azul, RAL 270 30 35; negro, RAL 9005

Características.

- **concepto de seguridad de 2 niveles:**
 - cierre centralizado mediante cerradura cilíndrica con llave abatible
 - protección antivuelco: no es posible extraer varios cajones al mismo tiempo
- 2 asas
- protección integral contra golpes
- bandeja de plástico resistente de ABS con compartimentos para piezas pequeñas
- ruedas resistentes al aceite y a los ácidos (Ø 125 mm) con cojinetes protegidos contra la entrada de suciedad y fibras, y 2 frenos de estacionamiento
- tablero perforado por ambos lados para ganchos N.º 8031-8041, p. ej., para herramientas más grandes
- se puede equipar con bandejas TCS y bandejas STAHLWILLE estándar
- 6 cajones fácilmente extraíbles con guías de extensión completa, negros y con jaula de rodamiento de bolas
- con soporte para rollos de papel

Ventajas.

concepto de seguridad de dos niveles: 1. Cierre centralizado mediante cerradura de cilindro con llave plegable 2. protección antivuelco; no es posible abrir varios cajones al mismo tiempo

Ruedas resistentes al aceite y a los ácidos (Ø 125 mm) con protectores de fibras para proteger los rodamientos de la suciedad y las fibras; con 2 frenos de estacionamiento.

Gran capacidad de carga estática de hasta 500 kg. El cajón inferior tiene una capacidad de carga de hasta 45 kg.

2 asas, protección integral contra impactos y estante de plástico resistente de ABS con prácticos compartimentos para piezas pequeñas.

Cierre centralizado mediante cerradura cilíndrica con llave plegable. El dispositivo antivuelco evita la extracción de varios cajones al mismo tiempo.



Productos destacados.



PRODUCT IMAGE
IN PROGRESS

Acepta cualquier cosa.

La superficie de trabajo de 877 x 481 mm es especialmente adecuada para trabajar con piezas grandes. Los compartimentos integrados para piezas pequeñas garantizan una superficie de trabajo ordenada y clara. Gracias a su construcción robusta, el TTS 93 alcanza una capacidad de carga estática de 500 kg. Gracias a los refuerzos, los cajones pueden soportar una carga de 30 kg y el cajón inferior, incluso 45 kg.



Máxima seguridad.

El cierre centralizado con cerradura de cilindro lateral y llave plegable protege la herramienta contra el acceso no autorizado. La protección antivuelco evita el riesgo de que se extraigan varios cajones al mismo tiempo y que ello pueda causar lesiones o daños.



Pedir es fácil.

Los compartimentos integrados para piezas pequeñas no sólo garantizan una zona de almacenamiento ordenada y despejada, sino que también aumentan su funcionalidad y crean un entorno organizado en el que todo queda al alcance de la mano.



Organización optimizada.

Todos los cajones se pueden extraer al 100 %. En combinación con las bandejas estándar y TCS de STAHLWILLE o los separadores de cajones variables, siempre se garantiza una visión general óptima y una cómoda extracción de las herramientas.

Tecnologías y prestaciones.



Modular Inlay System

Esta solución flexible para el almacenamiento de herramientas permite personalizar los carros y mesas de taller con inserciones de espuma de 1/6, 1/3, 2/3 o 3/3.

Dibujo técnico.

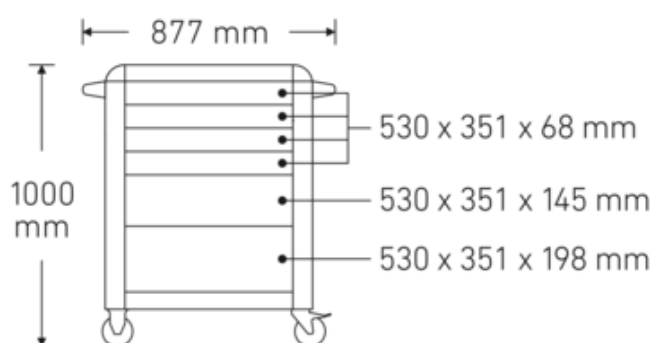
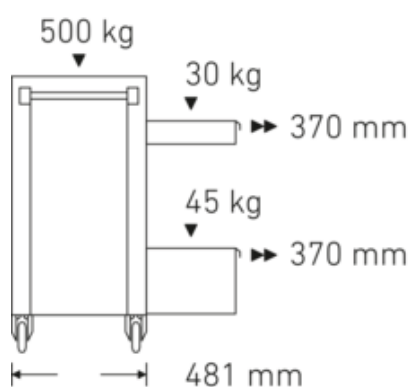

Atributos técnicos.

Número de cajones	6
Anchura mm (b)	877 mm
Código de color	azul, RAL 270 30 35; negro, RAL 9005
Abreviatura del color	RAL 2703035; RAL 9005
Altura mm (h)	1000 mm
Longitud mm (L)	481 mm
Modelo N.º	93/6 B
Dimensiones interiores del cajón mm	351 x 530 x 68 mm (4x) 351 x 530 x 145 mm (1x) 351 x 530 x 198 mm (1x)
Capacidad de carga del cajón	30 kg 30 kg 45 kg
Capacidad de carga	500 kg

Datos logísticos.

Profundidad mm (IFS)	750
Anchura mm (IFS)	480
Altura mm (IFS)	840
RAEE/Ley eléctrica	nicht ear-pflichtig
Longitud (embalado, mm)	825
Anchura (embalado, mm)	562
Altura (embalado, mm)	910
Volumen (empaquetado, dm ³)	421.9215 dm ³
Núm. art.	81200156
Peso (bruto, kg)	64,000
Peso PAP (kg)	3,000
Peso PVC (kg)	0,000
GTIN	4018754333097
País de origen AWR	CHINA
Región de origen	Ausländischer Ursprung
Arancel de aduanas núm.	94032080

Norma de embalaje

1

Peso (g)

57000 g

Variantes.

Núm. art.	Modelo N.º (ERP)	Designación	GTIN
81200154	TTS 93/6 A	Carro portaherramientas 93/6 6 Tiroir 481 x 877 x 1000 mm antracita, RAL 7016; negro, RAL 9005	4018754327508
81200155	TTS 93/6 R	Carro portaherramientas 93/6 6 Tiroir 481 x 877 x 1000 mm rojo, RAL 3020; negro, RAL 9005	4018754333080
81200156	TTS 93/6 B	Carro portaherramientas 93/6 6 Tiroir 481 x 877 x 1000 mm azul, RAL 270 30 35; negro, RAL 9005	4018754333097

Código GTIN.



Accesorios (para).



90432727
Soporte para botes de
spray

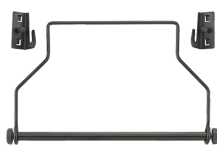

81483004
Soporte para rollos de
papel



81484001
Separador de cajones



81484002
Separador de cajones



89010042
Adaptador para soporte
para ordenador portátil



90432802
Cubierta de protección

Fotos.



STAHLWILLE Eduard Wille GmbH

Lindenallee 27 · 42349 Wuppertal · Alemania · Tel.: +49 202 4791-0

info@stahlwille.de · www.stahlwille.com

© STAHLWILLE Eduard Wille GmbH, Wuppertal