



Extracteur de roulement

11700

Réf. n° 71070000

GTIN 4018754342365

Modèle 11700 Kugelgelenkabzieher

Désignation.

Extracteur de roulement Fork opening 23mm nullN·m

Caractéristiques.

- pour l'extraction rapide et sûre des axes de rotule des barres de direction et des stabilisateurs
- pour rotules de voitures et de camions
- modèle compact
- corps et levier en acier trempé
- forgé, trempé et revenu

Avantages.

Pour l'extraction rapide et sûre des axes de rotule des barres de direction, des stabilisateurs, etc.

Sa conception compacte le rend idéal pour les réparations de véhicules et pour une utilisation dans les espaces confinés.

Le corps et le levier sont fabriqués en acier trempé haute résistance et forgés à chaud.

Facilite le démontage des rotule des barres de direction des voitures et des camions et convient aux marques de véhicules les plus courantes.

Utilisation flexible grâce au réglage du levier à deux niveaux.

Points forts du produit.



PRODUCT IMAGE
IN PROGRESS

Conception compacte.

Sa conception compacte et sa fourche fine permettent une utilisation précise et facile de l'extracteur d'embouts cardan, même dans les espaces confinés.

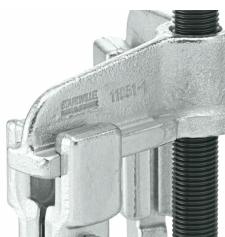

Conception robuste.

Grande rigidité à la flexion grâce à des traverses avec des nervures profilées calculées avec précision et des rails de guidage fraisés et lisses.



Propriétés de glissement fiables.

La broche de pression trempée et spécialement revêtue de haute qualité présente d'excellentes propriétés de glissement dans le filetage, et ne nécessite ni entretien ni lubrification.



Pour une sécurité accrue

Conçue avec soin, forgée sous pression et usinée avec précision, trempée et revenue sur des machines de pointe, la gamme d'extracteurs de STAHLWILLE offre de nombreux produits pour un large éventail d'applications. Par exemple, des extracteurs de cosses, des extracteurs d'embouts cardan, des contre-appuis ou des extracteurs d'embouts cardan, et ce, toujours de qualité supérieure.

Dessin technique.

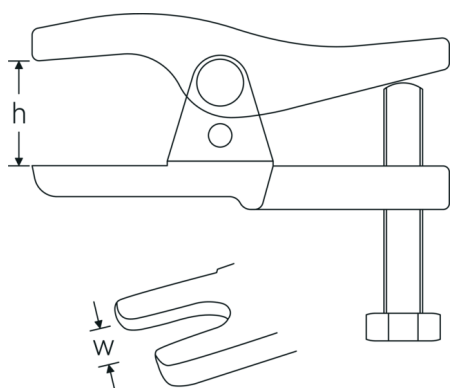

Attributs techniques.

A	23 mm
Hexagone d'entraînement extérieur (mm)	19 mm
Hauteur libre mm	20-50 mm

Données logistiques.

Profondeur mm (IFS)	95
Largeur	75
Hauteur mm (IFS)	55
WEEE/ElektroG	nicht ear-pflichtig
Longueur (emballé, mm)	120
Largeur (emballé, mm)	80
Height (packed, mm)	60
Volume (packed, dm3)	0.576 dm3
Réf. n°	71070000
Poids (brut, kg)	0,724
Poids PAP (kg)	0,004

Poids PVC (kg)	0,000
GTIN	4018754342365
Pays d'origine AWR	GERMANY
Région d'origine	Nordrhein-Westfalen
Customs tariff no.	82055980
Emballage	1
Poids	730 g

Variantes.

Réf. n°	Model no. (ERP)	Désignation de l'article (Autom.)	GTIN
71070000	11700 Kugelgelenkabzieher	Extracteur de roulement Fork opening 23mm nullN·m	4018754342365

Code GTIN.



Images.

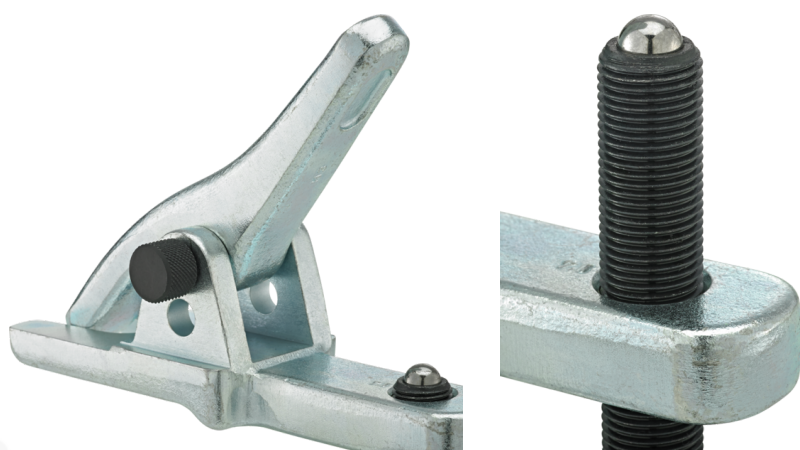

STAHLWILLE Eduard Wille GmbH & Co. KG

Lindenallee 27 · 42349 Wuppertal · Allemagne · Tél.: +49 202 4791-0 · Fax: +49 202 4791-200

info@stahlwille.de · www.stahlwille.com · Copyright par STAHLWILLE Eduard Wille GmbH & Co. KG, Wuppertal

Copyright by STAHLWILLE Eduard Wille GmbH & Co. KG, Wuppertal