



Extracteur de joint à rotule

11701

Réf. n° 71070001

GTIN 4018754342372

Modèle 11701 Kugelgelenkabzieher

Désignation.

Extrudeur de rotule

Caractéristiques.

- pour chasser les pivots de rotules de barres d'accouplement et de barres stabilisatrices
- pour les rotules de voitures et de camions
- réglable en 2 étapes
- en acier de traitement
- estampé et trempé

Points forts du produit.



Pour plus de sécurité.

Une conception sophistiquée, forgée en matrice et usinée avec précision, trempée et recuite : la gamme d'extracteurs STAHlwILLE propose de nombreux produits pour des applications les plus diverses. Par exemple, extracteur standard, extracteur de bornes, repoussoir, contre-appui, extracteur de rotule et de moyeu. Et toujours en qualité Premium Made in Germany.

Dessin technique.

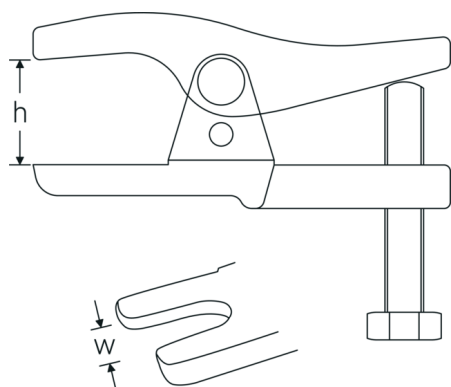

Attributs techniques.

A	20 mm
Hexagone d'entraînement extérieur (mm)	24 mm
Hauteur libre mm	12-50 mm

Données logistiques.

Profondeur mm (IFS)	155
Largeur	110
Hauteur mm (IFS)	50
Longueur (emballé, mm)	180
Largeur (emballé, mm)	120
Hauteur (emballé, mm)	76
Volume (emballé, dm3)	1.6416 dm3
Réf. n°	71070001
Poids (brut, kg)	1,260
Poids PAP (kg)	0,010
Poids PVC (kg)	0,000
GTIN	4018754342372
Pays d'origine	GERMANY
Région d'origine	Nordrhein-Westfalen
WEEE/ElektroG	nicht ear-pflichtig
Position tarifaire	82055980
Emballage	1
Poids	1370 g

Variantes.

Réf. n°	Réf. article (ERP)	Désignation de l'article (Autom..)	GTIN
71070001	11701 Kugelgelenkabzieher	Extrudeur de rotule	4018754342372

Code GTIN.



Images.

