



Rollbox m.Schubladen CONVERTA

922N

Art.-Nr. **96480002**
GTIN **4018754174454**
Modell **922N**

Bezeichnung.

Rollbox m.Schubladen CONVERTA rot, RAL 3020

Eigenschaften.

- mit 4 Rädern (Ø 125 mm), davon 2 lenkbar und eines mit Feststellbremse
- mit 5 Schubladen, silberfarbig
- die Schubladen sind im ausgezogenen Zustand arretier- und herausnehmbar
- auf der Oberseite der Rollbox befindet sich eine öl- und skydrolbeständige Kunststoffablage mit Kleinfacheinteilung
- an den Seiten der Rollbox können Spraydosenhalter Nr. SDH 921 nachträglich eingehängt werden (bitte separat bestellen)

Technische Zeichnung.

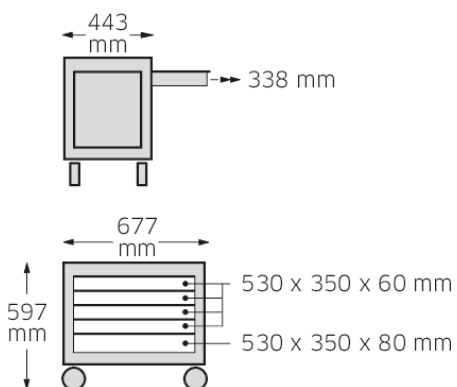

Technische Attribute.

Farbe	rot, RAL 3020
für Modell	920
Höhe mm (h)	600 mm

Logistikdaten.

Tiefe mm (IFS)	800
Breite mm (IFS)	600
Höhe mm (IFS)	600

Länge mm (L)	800 mm	Länge (verpackt, mm)	800
		Breite (verpackt, mm)	600
		Höhe (verpackt, mm)	600
		Volumen (verpackt, dm³)	288 dm ³
		Art.-Nr.	96480002
		Gewicht (brutto, kg)	39,500
		Gewicht PAP (kg)	4,500
		Gewicht PVC (kg)	0,000
		GTIN	4018754174454
		Ursprungsland AWR	OHNE
		Ursprungsregion	Ausländischer Ursprung
		WEEE/ElektroG	nicht ear-pflichtig
		Zolltarifnr.	94032080
		Packnorm	1
		Gewicht (g)	39500 g

Varianten.

Art.-Nr.	Modell-Nr. (ERP)	Bezeichnung	GTIN
96480002	922N	Rollbox m.Schubladen CONVERTA rot, RAL 3020	4018754174454

GTIN-Code.



STAHLWILLE Eduard Wille GmbH & Co. KG

Lindenallee 27 · 42349 Wuppertal · Deutschland · Tel.: +49 202 4791-0 · Fax: +49 202 4791-200

info@stahlwille.de · www.stahlwille.com

Copyright by STAHLWILLE Eduard Wille GmbH & Co. KG, Wuppertal