



11501

Art. nr 71050101
 GTIN 4018754342266
 Modelka 11501/1 Abziehvorrichtung zu
 Trennvorr.

Najważniejsze cechy produktu.



Dla większego bezpieczeństwa.

Przeemyślanie zaprojektowane, kute matrycowo i precyzyjnie obrabiane, hartowane i odpuszczane na najnowocześniejszych maszynach - asortyment ściągaczy STAHLWILLE oferuje liczne produkty do szerokiego zakresu zastosowań. Na przykład ściągacze zaciskowe, ściągacze do przegubów kulowych, podpórki lub ekstraktory do przegubów kulowych - zawsze w najwyższej jakości.

Rysunek techniczny.

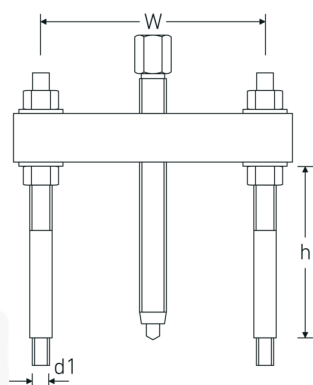

Atrybuty techniczne.

Zewnętrzny sześciokąt napędowy (mm) 17 mm

Dane logistyczne.

Głębokość mm (IFS) 195
 Szerokość mm (IFS) 160

Gwint połączenia	M10	Wysokość mm (IFS)	60
dla modelu	11500/1	Długość (w opakowaniu, mm)	195
Gr.	1	Szerokość (w opakowaniu, mm)	160
Zakres mocowania mm (w)	40-120 mm	Wysokość (w opakowaniu, mm)	60
R. mocowania	125 mm	Objętość (w opakowaniu, dm3)	1.872 dm3
Rozmiar gwintu wrzeciona	M14 x 120	Art. nr	71050101
		Waga (brutto, kg)	1,118
		Waga PAP (kg)	0,004
		Waga PVC (kg)	0,000
		GTIN	4018754342266
		Kraj pochodzenia AWR	GERMANY
		Region pochodzenia	Nordrhein-Westfalen
		WEEE/ElektroG	nicht ear-pflichtig
		Nr taryfy celnej	82055980
		Standard pakowania	1
		Waga (g)	1000 g

Variants.

Art. nr	Nr modelu (ERP)	Oznaczenie	GTIN
71050101	11501/1	Abziehvorrichtung zu Trennvorr.	4018754342266
71050102	11501/2	Abziehvorrichtung zu Trennvorr.	4018754342273
71050103	11501/3	Abziehvorrichtung zu Trennvorr.	4018754342280
71050104	11501/4	Abziehvorrichtung zu Trennvorr.	4018754342297

GTIN-Code.



Accessories.



71050016



71050201

Obrazy.



STAHLWILLE-POLSKA Sp. z o.o.

ul. Strażacka 72 · 43-382 Bielsko-Biała · Polska · Tel.: +48 33 82 80 700 · Fax: +48 606 639 294

stahlwille@stahlwille.pl · www.stahlwille.pl

Copyright by STAHLWILLE Eduard Wille GmbH & Co. KG, Wuppertal