



11501

Art. nr 71050102
 GTIN 4018754342273
 Modelka 11501/2 Abziehvorrichtung zu
 Trennvorr.

Najważniejsze cechy produktu.



Dla większego bezpieczeństwa.

Przeemyślanie zaprojektowane, kute matrycowo i precyzyjnie obrabiane, hartowane i odpuszczane na najnowocześniejszych maszynach - asortyment ściągaczy STAHLWILLE oferuje liczne produkty do szerokiego zakresu zastosowań. Na przykład ściągacze zaciskowe, ściągacze do przegubów kulowych, podpórki lub ekstraktory do przegubów kulowych - zawsze w najwyższej jakości.

Rysunek techniczny.

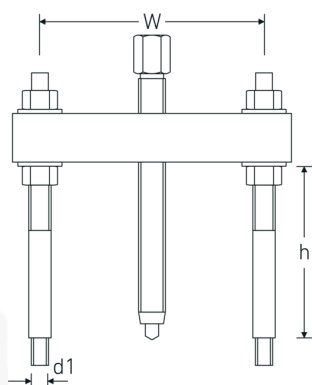

Atrybuty techniczne.

Zewnętrzny sześciokąt
napędowy (mm) 19 mm

Dane logistyczne.

Głębokość mm (IFS) 295
 Szerokość mm (IFS) 220

Gwint połączenia	M10	Wysokość mm (IFS)	35
dla modelu	11500/2	Długość (w opakowaniu, mm)	295
Gr.	2	Szerokość (w opakowaniu, mm)	220
Zakres mocowania mm (w)	60-165 mm	Wysokość (w opakowaniu, mm)	35
R. mocowania	180 mm	Objętość (w opakowaniu, dm ³)	2.2715 dm ³
Rozmiar gwintu wrzeciona	M18 x 170	Art. nr	71050102
		Waga (brutto, kg)	2,350
		Waga PAP (kg)	0,004
		Waga PVC (kg)	0,000
		GTIN	4018754342273
		Kraj pochodzenia AWR	GERMANY
		Region pochodzenia	Nordrhein-Westfalen
		WEEE/ElektroG	nicht ear-pflichtig
		Nr taryfy celnej	82055980
		Standard pakowania	1
		Waga (g)	1100 g

Variants.

Art. nr	Nr modelu (ERP)	Oznaczenie	GTIN
71050101	11501/1	Abziehvorrichtung zu Trennvorr.	4018754342266
71050102	11501/2	Abziehvorrichtung zu Trennvorr.	4018754342273
71050103	11501/3	Abziehvorrichtung zu Trennvorr.	4018754342280
71050104	11501/4	Abziehvorrichtung zu Trennvorr.	4018754342297

GTIN-Code.



Accessories.



71050017



71050202

Obrazy.



STAHLWILLE-POLSKA Sp. z o.o.

ul. Strażacka 72 · 43-382 Bielsko-Biała · Polska · Tel.: +48 33 82 80 700 · Fax: +48 606 639 294

stahlwille@stahlwille.pl · www.stahlwille.pl

Copyright by STAHLWILLE Eduard Wille GmbH & Co. KG, Wuppertal