

TTS93 & 93 TOP BOX

MONTAGEANLEITUNG WECHSEL ARBEITSPLATTE / INSTRUCTIONS FOR REPLACING THE WORKTOP
Code 90432706

SCHRITT 1 / STEP 1



DE Ablösen der Edelstahlplatte

Mit einem Schraubendreher die Edelstahlplatte ablösen. Diese ist verklebt. An allen Seiten mit dem Schraubendreher unter die Platte hebeln, um die Platte vom Kleber zu lösen.

EN Removing the stainless steel plate

Use a screwdriver to lever off the stainless steel plate which is glued in place. Use a screwdriver to lever under the panel on all sides to loosen the panel from the adhesive.

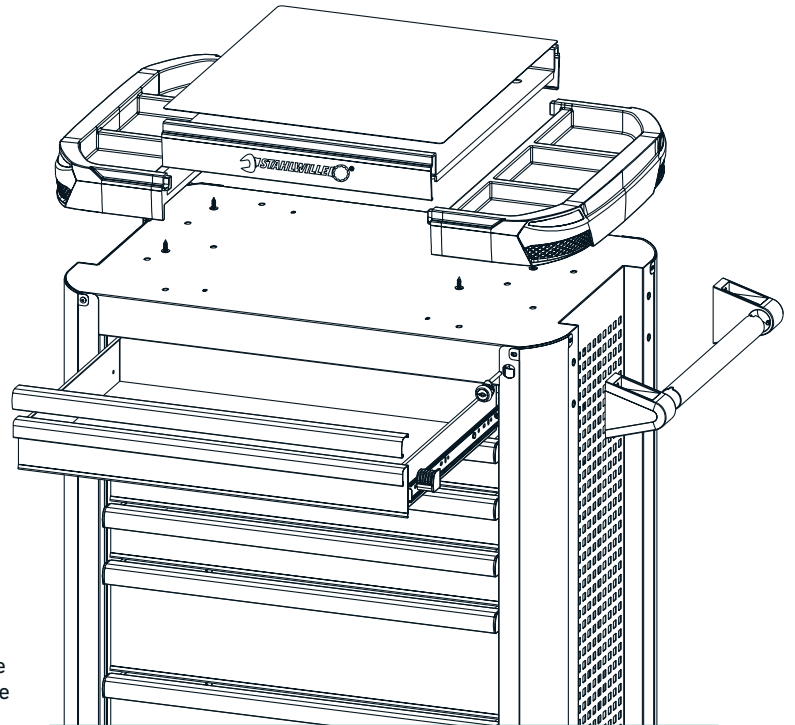

SCHRITT 2 / STEP 2

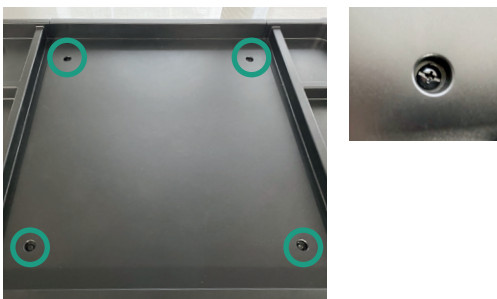

DE Entfernen der vier Schrauben

Unter der Edelstahlplatte befinden sich vier Kreuzschlitzschrauben, diese entfernen. Achtung! Bei den ersten Modellen des TTS93 war die Platte noch vernietet, hier bitte mit einem 4,5 mm Stahlbohrer die Nieten ausbohren.

EN Removing the four screws

There are four cross-head screws under the stainless steel plate. Remove these. NOTE: on the early models of the TTS93, the plate was riveted. It will be necessary to drill out the rivets with a 4.5 mm steel drill.

SCHRITT 3 / STEP 3



DE Entnahme des Mittelstücks

Nach dem Entfernen der Schrauben kann das Mittelteil entnommen werden.

EN Removing the central section

After the screws have been removed, the centre section can be removed.

SCHRITT 4 / STEP 4



DE Entfernen der ersten Schublade

Da sich die Schrauben für die Befestigung der Seitenteile an der Unterseite des Deckels befinden, ist es notwendig die ersten beiden Schubladen zu entfernen. Schublade ganz herausziehen und anschließend links und rechts die Ausziehsperren lösen. Hierzu, wie auf dem Bild zu sehen, die Sicherung nach oben und gleichzeitig auf der anderen Seite die Sicherung nach unten drücken. Nun kann die Schublade komplett entfernt werden.

EN Removing the first drawer

As the screws that hold the side panels in place are only accessible from the underside of the lid, it is necessary to remove the first two drawers. Pull out the top drawer completely and then release the pull-out stops on the left and right. To do so, push the catch upwards as shown in the picture and, at the same time, push the other catch downwards on the other side. Now the drawer can be removed completely.

SCHRITT 5 / STEP 5

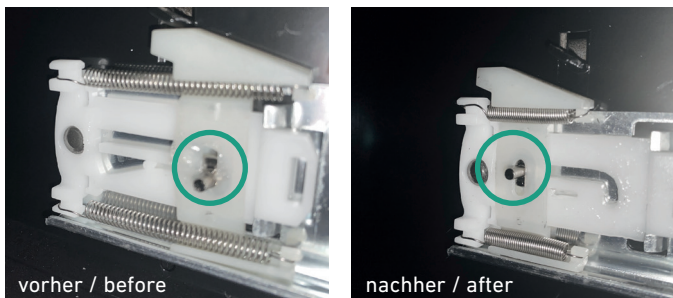

DE Entfernen der zweiten Schublade

Da der Werkstattwagen und auch die Top Box eine Schubladeneinzelsicherung besitzt, muss diese erst deaktiviert werden. Dazu muss man den Stift bei der rechten Schiene drücken, dieser schnappt dann nach oben. Nun kann auch die zweite Schublade herausgezogen werden und durch Lösen der Schienensicherung ebenfalls entfernt werden.

EN Removing the second drawer

As the tool trolley and Top Box have drawer locks as anti-topple devices, they must first be deactivated. To do this, press the pin in on the right-hand rail, and the pin then clicks upwards. Now the second drawer can also be pulled out and removed by loosening the rail lock.

SCHRITT 6 / STEP 6

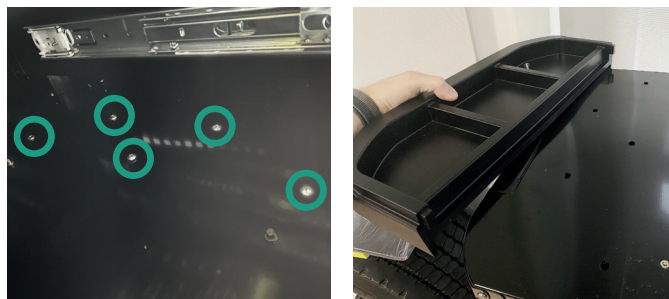

DE Lösen der Schrauben für die Befestigung der seitlichen Ablagefächer

Die seitlichen Ablagefächer sind mit je fünf Schrauben befestigt und müssen entfernt werden. Nach dem Lösen der Schrauben können die Ablagefächer entnommen werden.

EN Loosening the screws that hold the side storage compartments in place

Each of the side storage compartments is held in place with five screws and these must be removed. After the screws have been loosened, the storage compartments can be removed.

SCHRITT 7 / STEP 7

DE Montage der neuen Arbeitsplatte

Alle drei Einzelteile zusammenstecken und auf dem Werkstattwagen / Top Box platzieren. Alle zehn Schrauben unter dem Deckel sowie die vier Schrauben oben wieder befestigen. Achtung, bei den ersten Modellen des TTS93 müssen die vier Schrauben für die Befestigung des Mittelteils mit je einer Mutter und Unterlegscheibe gekontert werden. Anschließend kann die neue Edelstahlplatte wieder verklebt werden, hierzu muss nur die Schutzfolie unter den Klebestreifen entfernt werden.

EN Fitting the new worktop

Fit all three individual parts together and place them on the tool trolley / Top Box. Replace and tighten all ten screws under the cover and the four screws on the top. Note: on the earlier models of the TTS93, all the four bolts for fastening the centre section must be fitted with a nut and washer. Afterwards, the new stainless steel plate can be glued in place again – for this purpose it is only necessary to remove the protective film from the adhesive strips.

SCHRITT 8 / STEP 8

DE Einsetzen der Schubladen

Zum Schluss müssen nur noch die beiden Schubladen wieder in den Werkstattwagen / Top Box eingeschoben werden. Hier bitte darauf achten, dass die Schublade gleichmäßig in die vorher herausgezogenen Teleskopschienen eingeführt werden. Die Einrastung erfolgt automatisch, wenn man die Schublade in das Behältnis schiebt.

EN Refitting the drawers

Finally, the two drawers have to be slotted back into the tool trolley / Top Box. When doing so, pull out the telescopic rails first, then make sure that the drawers are inserted uniformly between them. They will lock in place automatically when you push them back into the closed position.